

Hub-Kippvorrichtungen

Typ HKV

Einfach leistungsstark

PRESTO HKV sind überall dort einsetzbar, wo Wert- und Abfallstoffe dezentral in Müllgroß- und Umleerbehältern gesammelt werden. Hub-Kippvorrichtungen gibt es als integrierte, fahrbare und stationäre Ausführung. Sammelbehälter werden mit der HKV in offene Behälter, Trichter oder Verdichtungsanlagen gekippt.

Die PRESTO Hub-Kippvorrichtungen als Ihr funktionales Hilfsmittel zum effektiven Wertstoffhandling. Wir projektieren die optimale Lösung für Ihren Kipp- und Entsorgungsbedarf.

Individuell einsetzbar

für Materialien und Wertstoffe wie Papier und Kartonage, Druck- und Stanzabfälle über Verpackungs- und Gewerbeabfälle, Restmüll bis hin zu Folie.

für Branchen wie Industrie- und Entsorgungsunternehmen, Logistikzentren, Papierver- und bearbeitung sowie Druck- und Verpackungsindustrie, Großhandel u.v.m.



Vielseitig & effizient

- nahezu alle DIN-Umleerbehälter sowie Sonderbehälter kippbar
- Zapfen- und / oder Kammaufnahme (120 - 1100 l MGBs) wählbar
- leichtes lenken und schnelles verfahren (fahrbare Version)
- Zwei-Hand-Bedingung mit akustischem und / oder optischem Signal

Wirtschaftlich & elegant

- flexibler Aufstellort - Plug and Play (fester Untergrund, Stromzufuhr erforderlich; fahrbare Version)
- RAL Farbwahl aus Vielzahl an blei- und chromatfreien Lacken
- geräuscharmer Einsatz < 65 dB (A)
- langjährige Erfahrung in Konstruktion, Design und Projektierung

integriert Absetzer

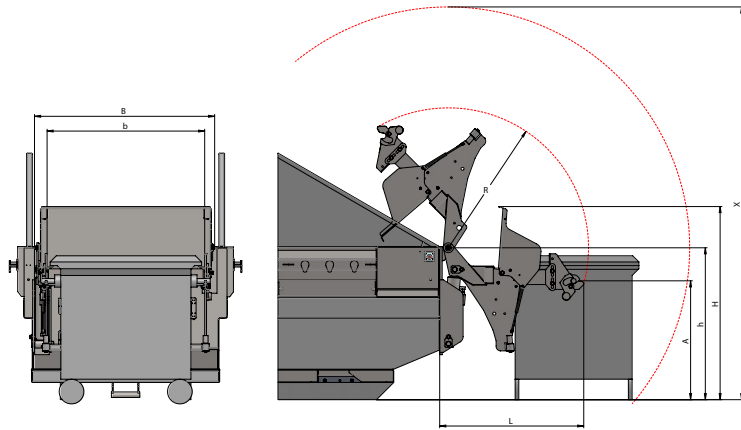

integriert Abroller

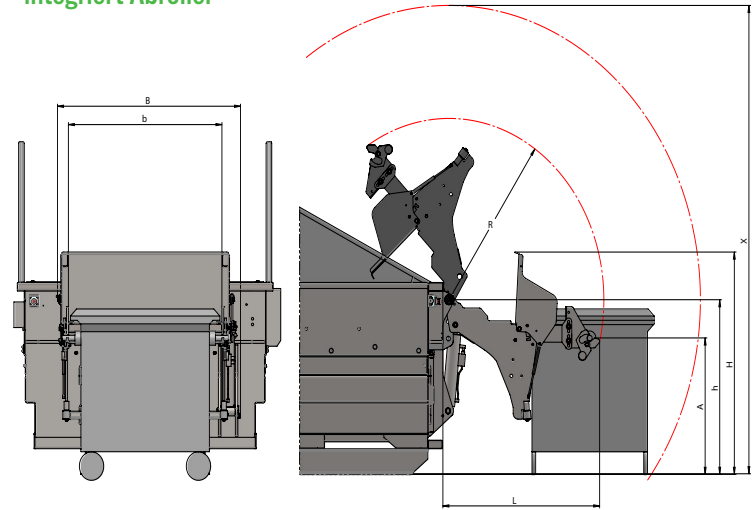

fahrbar

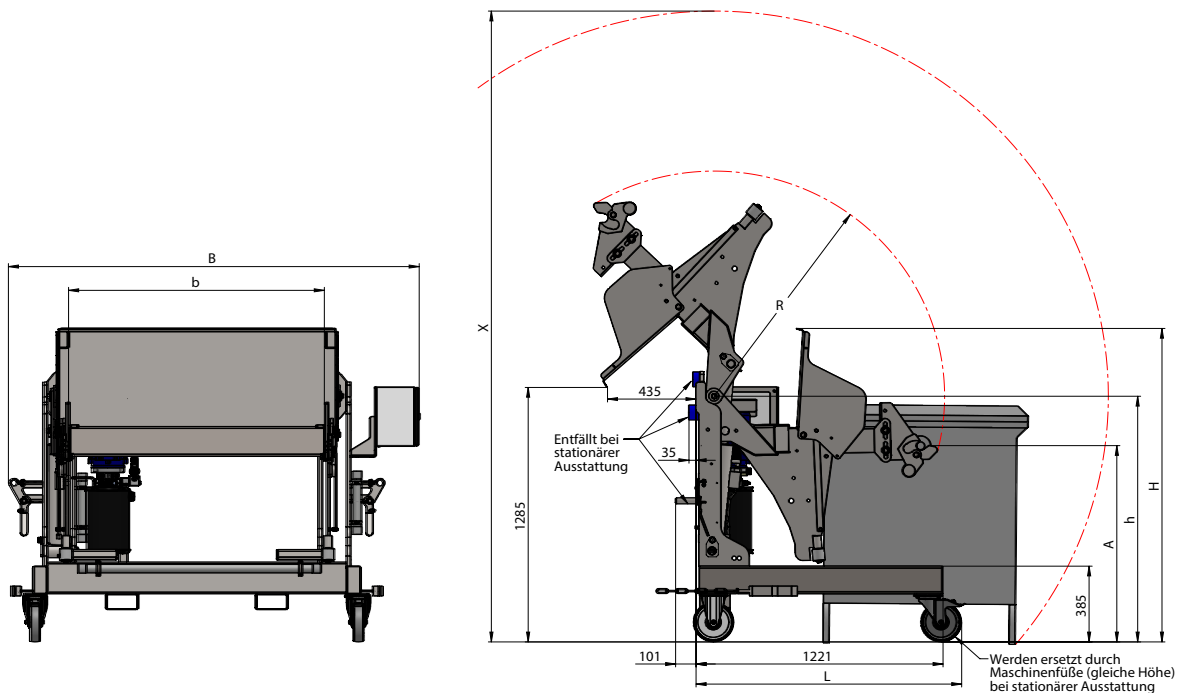

		fahrbar	stationär	integriert Absetz Presscontainer	integriert Abroll Presscontainer
Länge (L)	mm	1315	1220	1170	1290
Breite (B)	mm	2010	2010	1465	1505
Höhe eingefahren (H)	mm	1585	1585	1575	1565
Höhe Drehpunkt (h)	mm	1245	1245	1240	1230
Aufnahmehöhe (A)	mm	995	995	970	960
Schwenradius Aufnahme (R)	mm	1140	1140	1140	1275
erforderliche Mindesthöhe (X)	mm	2750 - 3300	2750 - 3300	2750 - 3300	2750 - 3300
Hubkraft	kg	500 / 750	500 / 750	500 / 750	500 / 750
Taktzeit	s	30	30	30	30
Maschinengewicht	kg	480 - 650	480 - 650	350 - 510	350 - 510
Motorleistung	kW	3	3	-	-
Elektroanschluss		3 L / N / PE; 400 V, 50 Hz		-	-

technische Änderungen vorbehalten; die Angaben sind gerundet und können je nach Ausstattungsversion abweichen.

weitere Maschinenvarianten wie z B (hydraulische) Kammaufnahme, erhöhter Drehpunkt, für Sonderbehälter mit Sonderaufnahme auf Anfrage.

PRESTO GmbH & Co. KG

Gewerbepark 4 | D-49196 Bad Laer

+49 5424 2927-0

kontakt@presto.eu | www.presto.eu

04/2026

weitere Daten

scan hier

